

S502MKII

ORTF STEREO 1/2"
TRUE CONDENSER MICROPHONE

ORTF 立體 1/2" 真電容麥克風



CONTACT 聯絡我們

國際行銷和業務
廣範實業有限公司
+886-2-26931323
sales@superlux.com.tw

中國地區行銷和業務
旭廣企業發展(上海)有限公司
021-69223756
shsales@superlux.com.tw
support_cn@superlux.com.tw

繁體中文

Superlux®

DESCRIPTION 概述

ORTF是目前最常用的立體錄音技術

S502作為一款ORTF立體錄音麥克風，以其較高的性價比，良好的立體音質等特徵，使其在業界受到好評，並成為暢銷機種。

而在此基礎上Superlux推出第二代立體錄音麥克風 S502MKII，採用特殊單元膜片技術，不僅提升了高頻的延展性，同時也使許多聲音細節更加突出，失真率低。

相比於S502，頻響更勻整，頻率曲線也更加平坦，整體音質更加自然透明。S502MKII擁有更優越的指向特性及更低的信噪比。

FEATURES 特色

超低底噪

最佳立體音場

優質的頻響曲線

平衡式立體輸出

ORTF標準固定結構

1/2"直徑3 μ m超薄膜片音頭

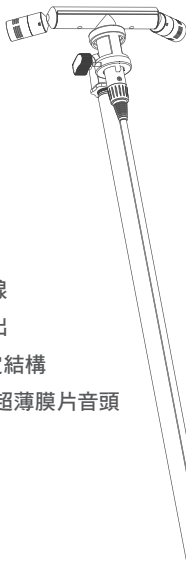

ORTF 立體錄音

ORTF是法文Office de Radiodiffusion Television Francaise的縮寫，這個標準是為立體轉播而設立的，它可以將立體聲表現最佳化，ORTF用兩只配對心型指向音頭以距離17公分，互呈現110度的方式組成。ORTF的好處是立體錄音效果比XY立體錄音較有空間感，比AB立體錄音效果不會有中心音量較弱的感覺。

ORTF立體錄音定位的平衡與空間音響，都比AB，XY，MS效果好，又很容易架設，對於初學者或錄影收音小組都沒問題，利用固定的ORTF立體麥克風，例如：S502MKII或兩隻S241都可以得到最佳的立體錄音效果。

※Superlux S502MKII是一支ORTF立體錄音麥克風，一體式機身，讓你完成ORTF立體錄音，輕鬆愉快。
也可利用兩支S241或是CMH8K，搭配雙麥克風架（型號HM15或mA90），完成ORTF立體錄音架設。

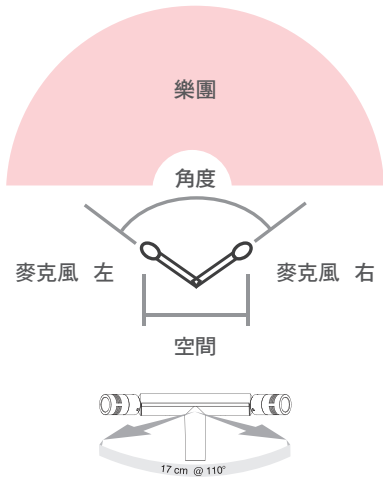

ORTF STEREO SKILL 錄音技巧

- 使用 ORTF 麥克風錄音時，請將麥克風與樂團保持至少 1 米的距離
- 調節麥克風位置，以便可以聽到房間空間，同時保持良好的直接聲音
- 盡量讓合奏管弦樂隊保持在 90° 範圍內
- 保持麥克風的高度，使每個樂器 / 藝術家都有一個直接通向麥克風的路徑
- 將 PAN 控制設置為極左和右，不要在 L 和 R 之間平移信號
- 選擇較高階的錄音機或調音台
- 對於沒有壓縮器 / 限制器的經典音樂，將標稱錄音電平調整為約 -18dBfs ，同時將峰值保持在 -3dBfs 至 -6dBfs 左右
- 全程使用防震架

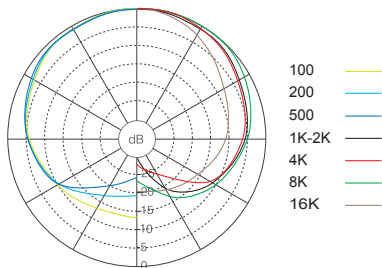

S502MKII 頻率響應圖 (心型)

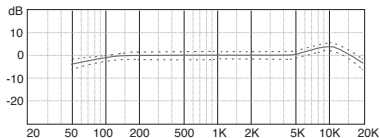

SPECIFICATIONS 規格

音頭	真電容， $\varnothing 1/2"$ (12.7 mm)，配對音頭
指向性	心型
頻率響應	40Hz - 20kHz
靈敏度	-37 dBV/ pa (15.8 mV)
阻抗	200 Ω
最小負載	1,000 Ω
信噪比	79 dB
等效噪音 SPL	15 dB (A 計權，按 IEC/ DIN651)
最大聲壓 SPL	134 dB (諧波失真 \leq 1%1000Hz)
動態範圍	117 dB
電源需求	48V DC, 4.5 mA
表面塗裝	黑
接頭	XLR5M
接腳	左聲道 2/3 腳；右聲道 4/5 腳；2/4 腳接“+”端訊號；屏蔽 & 接地端 1 腳
尺寸	音頭 $\varnothing 20\text{mm}$ ($\varnothing 0.79"$) 寬 184.5mm，高 66.8mm (寬 7.26"，高 2.63")
淨重	245g (8.6 oz)

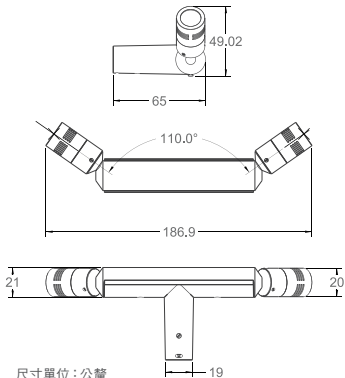

※注意：技術規格可能有所更動

FURNISHED ACCESSORIES

隨貨附件

HM30 | 避震型麥克風套

S20 | 麥克風海綿套

FM0.6AMM | 麥克風線

(0.6M/5針XLR母頭至兩個3針XLR公頭)



FM0.6AMM



S20

HM30

OPTIONAL ACCESSORIES

選購配件

FM10AMM | 麥克風線

FM20AMM | 麥克風線

FM30AMM | 麥克風線

KNOWING YOUR MICROPHONE 認識你的麥克風

換能方式的考量

電容式



極輕質量的振膜，敏感度高，可以小型化，適合小外型需要，也適合錄音室對於極度細節描寫的特性。必須有電源方能運作，例如幻象電源。

指向特性的考量

心型指向



對於正面有最強的靈敏度，對於側面則稍弱，對於背後最不敏感。很適合一般現場擴聲使用，有明顯的近講效應，適合歌唱者。



警告！若未遵循相關的警告事項，當操作不當時，可能會導致嚴重的人身傷亡事故或財產損失

※請勿曝露此產品在雨中，或可能被水弄濕的環境中，可能會導致起火或觸電事故

※請勿嘗試修改本產品，可能會導致人身傷害或產品故障

※不要用力過大、不要拉扯線纜，否則會導致故障

※應讓本產品及一起應用的設備保持乾燥，並避免暴露在很高的溫度和濕度下

LIMITED WARRANTY 保固服務

Superlux舒伯樂針對在符合使用手冊上所載明之使用方法，給予自購買日期起，一年的所有材質及製造品質的保證期限。此保證期限將依據在不同國家或地區而有所調整。請聯絡當地的經銷商以或得更多的資訊。在有效期限內，若發現任何材質或生產品質，或是任何功能無法正常使用，Superlux將進行維修或更換零件。此保證條款只針對經由Superlux所授權的代理商或經銷商所賣出的產品，然而以下的狀況將不在保證條款內：

由於意外、錯誤的使用、不正當的使用、自行修改或維修，運送過程中造成的損害，不遵守說明書上所載明之使用方法、未經由Superlux所授權的公司執行維修的動作，由非授權的經銷商所提出的要求，或任何Superlux產品其上的序號貼紙已經無法辨識或已經修改或被移除者。Superlux產品的維修只能由原廠所授權的維修中心或是授權的代理商或經銷商為之。未經授權的維修、保養或修改將無法獲取相關的保證，並且排除在保證條款之外。在保證條款下的維修保證，必須在提出當地授權代理商或經銷商的銷貨收據下，才能獲得保障。而且必須在提出採買日期才能決定您的Superlux產品是否在保證期限內。要獲得原廠授權的維修保固，請聯絡業經授權的代理商、經銷商或經由電郵 support@superlux.com.tw 與我們聯絡。