

BES5A

5吋兩音路有源錄音棚監聽音箱

個人工作室

近場監聽

電腦錄音

家庭劇院



規格

形式	雙功放兩音路有源監聽音箱
分類點	2.5 kHz, 24dB/oct
頻率響應	50Hz-22kHz
最大輸出音壓	101dB, 在軸上1米
防磁	有
喇叭單元：低音/高音	5吋/1吋鈦振膜半球體
箱體型式材質	低音反射式, PP
輸出功率：低音/高音	40W/30W
訊噪比	≥ 93dB
輸入靈敏度, 音量控制在12點鐘位置	XLR: +4dBu 1/4": -10 dBu
接口	XLR 三針卡農 & 6.3mm
阻抗	10k ohms
控制功能	音量控制在前面板 電源開關在前面板 高音輸出微調: +1.5/0/-1.5 dB 在 15k Hz 低音輸出微調: +1.5/0/-1.5 dB 在 60 Hz
指示燈	綠燈表示電源開啓; 紅燈表示過載
消耗功率	60W
尺寸(寬 x 高 x 深)	287x178x217 mm 11.3"x7"x8.5"
淨重(一支音箱)	6.4kg
毛重(兩支音箱)	16kg

簡述

BES5A是小型雙功放有源錄音棚監聽音箱。低音反射式設計重現出色且精準的聲音，適用於數位或類比，立體或多聲道環繞系統的製作，音色表現可以比美較大的音箱系統。先進的單元及箱體設計配合優越的功放及電子電路設計。低頻響應可以延伸至50Hz，而且不產生失真。BES5A極佳的指向特性及精準的音像、小尺寸及彈性的輸入輸出接口，使BES5A是一個理想的監聽音箱而且適合於各種不同的應用。

特徵

- 一體式壓鑄成形背板及散熱板，提供最佳散熱效果
- 先進的雙功放設計，低頻40瓦，高頻30瓦
- 5吋低音及1吋鈦振膜半球型高音單元
- 頻率響應 50Hz- 22kHz
- XLR 三針卡農平衡輸入及6.3mm非平衡式輸入接口
- 高、低頻音量輸出微調裝置
- 防磁結構

相關型號

- 120V WH00BES5A0100
- 230V WH00BES5A0101

功能圖

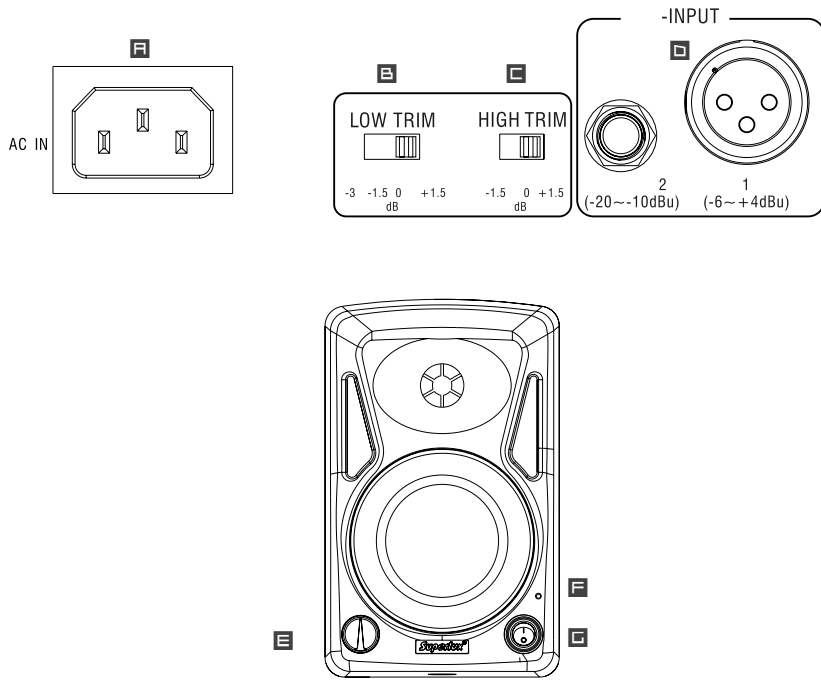

A 電源輸入

請將電源線接入此接口，以輸入交流電源。

B 低音音量微調

此開關可以在約60Hz低音1.5分貝的增強或衰減，或是3分貝的衰減。

C 高音音量微調

此開關可以提供給低在約15kHz高音1.5分貝的增強或衰減。

D 輸入接口 1/2

XLR卡農或是6.3mm輸入接口，可輸入平衡或非平衡的訊號。

E 音量控制鈕

此旋鈕可決定總輸出音量。

F 電源指示燈

當電源開啓時將亮綠燈，若亮紅燈代表已過載，應將音量旋鈕轉小。

G 電源開關

往上按可以打開電源，往下按將關閉電源。在開啓前請將音量旋鈕轉至最小。

系統方塊圖

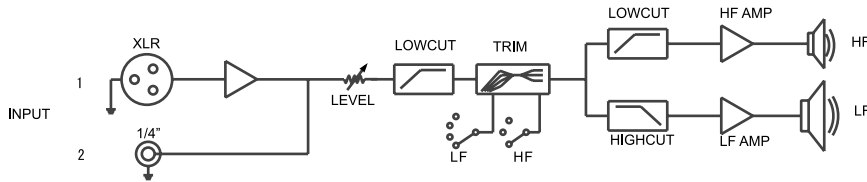

頻率響應圖

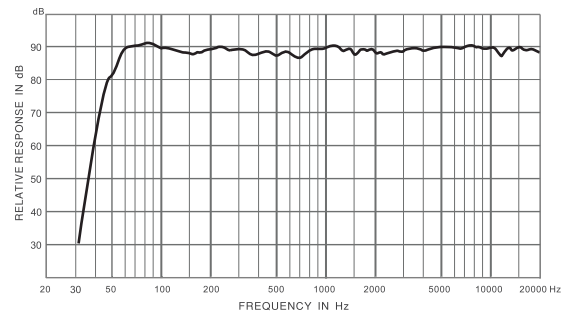

搭配超低音

BES110A, 10吋有源超低音炮



選購配件

AV-T1: 防震桌架

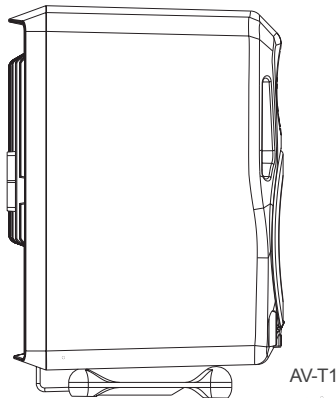

尺寸

