

**Superlux**<sup>®</sup>  
JUST PLAY IT

舒伯乐



**D302**

安裝式鵝頸動圈麥克風

使用手冊

## 技術數據

### 類型

動圈式麥克風

### 指向性

超心型(定向)，繞麥克風軸線旋轉並對稱，頻率均勻。  
(圖1)

### 頻率響應

100~10,000 Hz (圖2)

### 靈敏度(1,000Hz開路電壓)

-56dBV/Pa (1.58mV/Pa) 3dB

1Pa=94dB SPL

### 標稱阻抗

500Ω

### 最小負載阻抗

500Ω

### 輸出接插件

3芯裸線焊接PIN

### 外觀顏色

金屬結構、黑色塗裝。

### 環境要求

麥克風的工作溫度範圍-10°C~50°C(14°F~122°F)，相對濕度範圍0~95%。

### 外型尺寸

φ40.5mm(1.59in.) X 300.0mm(11.81in.)，圖3。

### 重量

150克(5.29盎司)

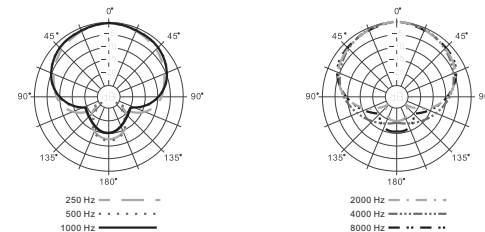

典型的超心型極座標圖型(圖1)

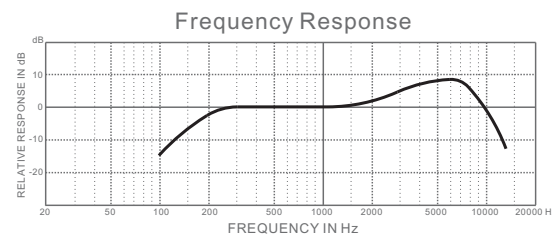

典型頻率響應(圖2)

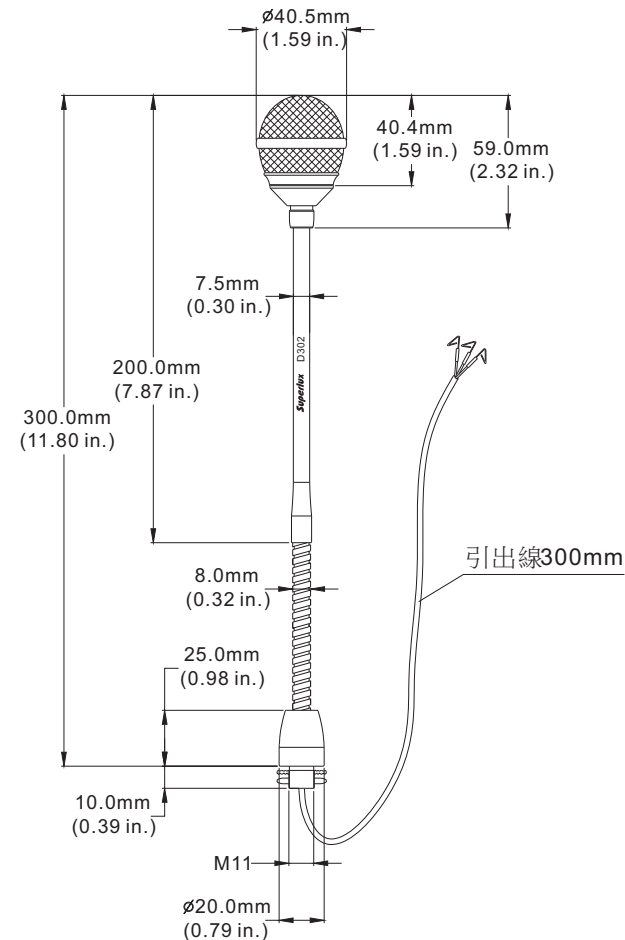

外型尺寸圖(圖3)

D302 會議系統麥克風專為演講、會議及歌唱而設計的小型鵝頸式動圈麥克風，高靈敏度和寬廣頻率範圍能為麥克風準確清晰的拾音。

麥克風的安裝簡單，麥克風座帶有防松墊圈，可以拆下擰緊在固定台；或通過5/8" 螺紋固定在安裝座上。



## 特徵

- 超心型指向性，仰制聲反饋能力強。

- 大動態低失真，頻率響應寬闊。

- 5/8” 螺紋底座，安裝/固定便捷。

- 麥克風出線長度300mm，尾端剝線端子連接，紅線連正極，白線連負極，裸銅線接遮罩。

- 無雜音單彎軟管，彎曲定位不彈復。

- 戶外使用時，建議套上superlux配套的高透氣性防風海綿罩，可減低在講話時收到不雅的噴氣聲及其它風噪聲的情況出現。

## 選購附件

多種顏色防風海綿罩-----S40



S40  
麥克風海綿頭

## 認識您的麥克風

舒伯樂提供各種款式麥克風供專業人士與玩家選用。認識您手中的麥克風，是成功收音的第一步。

## 換能方式的考量



### 動圈式

構造簡單，耐用，環境適應力強。良好的動圈式麥克風，可以承受極大的音壓而不失真。適用性廣，唯結構限制，小型化的極限不如電容式可以縮小到更微小的外型。一般大多不需要電源就能工作。

## 頻率響應特性的考量

### 平坦

適合在完全控制良好的環境下錄音、或者聲學測量。雖然是一般期待的完美特性，但是在實際狀況下，對於非專業使用者，將是挑戰。

### 調整適用對象的響應

來自各方面多年的實務經驗，得出的經驗值。使得麥克風製造成某一類性的響應，特別適合某些應用。並且透過限制頻寬排除非必要噪音，或者強調某些重要信息。一般多屬此類。

### 可變響應

通常透過可設定的濾波器，以減去幹擾信號，例如超低頻濾波，最常被利用來減少空調、地板震動、手持、風聲等噪音。而在受控制場合，又可以展開頻寬，完全收錄聲音。

## 指向特性的考量



### 超心型指向

比心型更窄的收音特性，適合強調軸向的音源，同時排除其他方向的幹擾，對於需要使用多重麥克風頗有幫助。同樣具有近講效應，適合用於搭配舞臺回饋喇叭的場合。

## 使用鵝頸管麥克風

單指向動圈式麥克風具備高靈敏度達-56dBV/Pa，以用於高清晰度講話用途。降低了離軸靈敏度以減低背景噪音，極大化軸上響應，以獲取最高的反饋前增益，適用於擴聲系統。

使用者應保持麥克風距離在15-40公分，並且保持平均的講話音量。過於接近的使用，將因為臨近效應，造成過多的低頻以致影響了語音清晰度。保持位置在麥克風的軸上正面，以得到最高的反饋前增益。

高品質會議麥克風內置了限制器，以防止過於激動的使用者，或者過於接近的使用者所造成的失真。

各式鵝頸段設計給不同的需要，為了美觀效果，單鵝頸段或者雙鵝頸段優於全鵝頸的設計。較低的鵝頸彎曲噪音，也是高品質鵝頸管麥克風的重要功能。使用者不應猛烈過快彎曲鵝頸，以避免引起過度的噪音進而干擾其它與會者。

在大多數情況下，每位或者每兩位與會者配置了一支麥克風。所以將會在同一個空間有非常多的麥克風，對於現場擴聲是非常不利的狀況。系統操作者應保持同時開啟的麥克風越少越好，可以有最好的效果。自動混音台在這樣的場合非常適合，可以限制同時開啟麥克風的數目。先進的自動混音台具備了動態開啟觸發位準，以及自動依照開啟麥克風的數量，改變增益值，以維持相同的系統增益值。

防風罩可以降低風噪音，適合用於戶外，或者靠近空調出風處。

保持音頭與風罩的清潔，以獲取良好的音響效果。

## 保養麥克風

動圈式麥克風應存放於低濕度的環境中，以維持最佳聲音性能。麥克風應保存在空調房間或者除濕箱內以去除水。清潔的空 也是重要的因素，遠離吸菸的環境以避免焦油殘留物在振膜上面。



廣 範 實 業 有 限 公 司  
GOANG-FANN CO.,LTD.

台北縣汐止市福德一路342巷2弄7號3樓

Tel: 886-2-2693 1323

Email: sales@superlux.com.tw

Http://www.superlux.com.tw

中國區代理

上海廣範電子有限公司  
SHANGHAI TENLUX ELECTRONIC CO.,LTD.

上海市同普路1225弄2號2樓

Tel: 86-21-5270 0599

Fax: 86-21-5270 2180

Email: shsales@superlux.com.tw