

# HM-29

## 大管径麦克风轧脚

### 概述

HM-29设计源于早期同类轧脚优点的启发，专门为配合大管径话筒而设计的一款新麦克风轧脚。它的灵活方便的操作和不易受气氛变化而新材料，为使用者提供了方便。

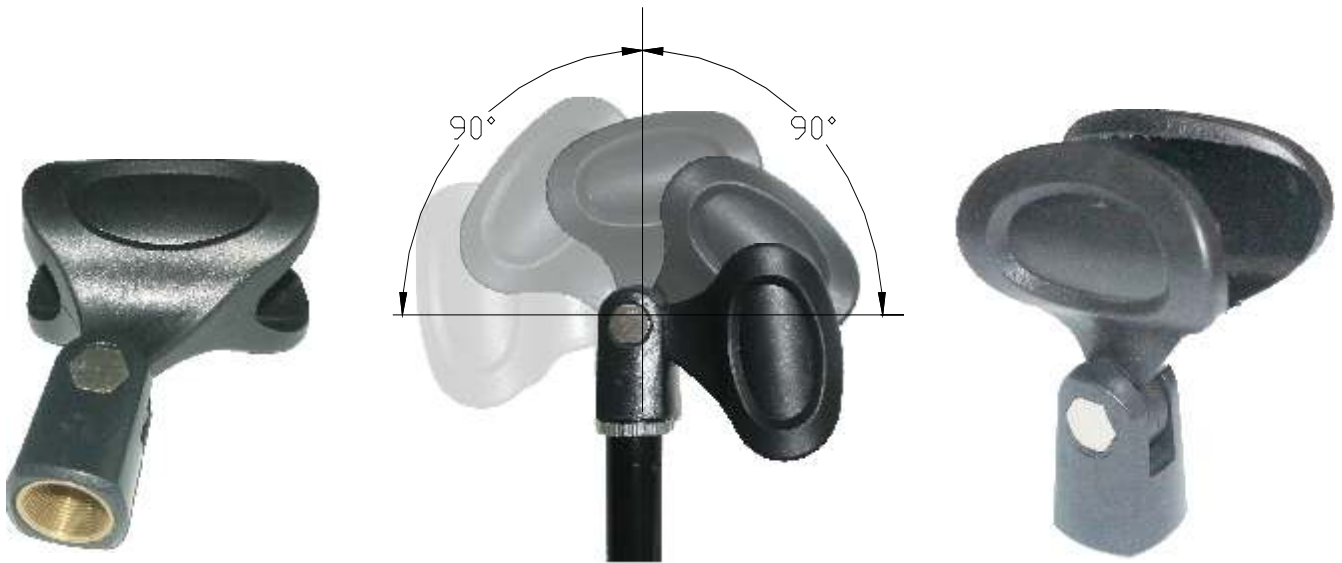

### 特征

- 支撑夹瓣采用新工艺的聚丙烯塑料，内径稍有斜度，具有不易变形的超强弹性。长时间的使用后也能即刻回到原状
- 镶嵌浇铸式5/8"x27T(母)铜螺牙
- 轧脚夹瓣转动角度大，可180°自由转向
- 夹麦克风壳身范围大，它特别适用于管径在 29~ 39mm之间的大管径麦克风
- 透明封闭可悬挂包装，便于展示和储存



夹麦克风壳身范围大，它特别适用于管径在 29~ 39mm之间的大管径麦克风

透明封闭可悬挂包装便于展示和储存

