

# *Superlux*<sup>®</sup>

## **ECM888B** **1/4"MEASUREMENT** **MICROPHONE**

### **Contact**

#### **Marketing and sales**

Superlux Taiwan  
+886-2-26931323  
sales@superlux.com.tw  
support@superlux.com.tw

#### **Manufacturing & logistics**

Superlux Enterprise  
Development ( Shanghai ) Co., Ltd.

English

# ECM888B

## 1/4" MEASUREMENT MICROPHONE

### GENERAL DESCRIPTION

The ECM888B is a 1/4" standard measurement microphone powered by an internal battery. There is no external power needed for easier connection to various devices such as a real time analyzer, PC, or palm-size devices. Its wide and flat frequency response makes the ECM888B an ideal measurement and recording microphone.

### FEATURES

- Metal structure with champagne silver finish
- Wide frequency response from 20 Hz to 20 kHz
- Suitable for spectrum analyzer, audio testing and measurement applications
- Internal battery, 6V 4LR44 battery
- 1/4" industrial standard diameter

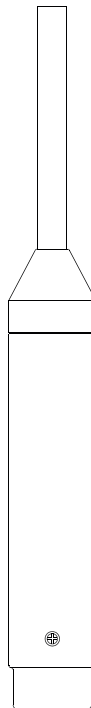

## APPLICATIONS

Measurement / Recording

### ECM888B FREQUENCY RESPONSE ( Omni )

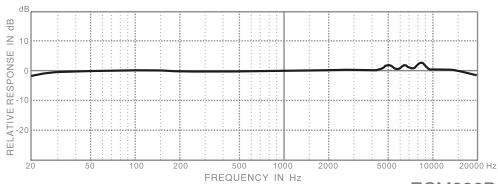
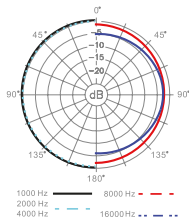

ECM888B

### Omni

With equal sensitivity in all directions, an omni microphone doesn't need to point toward the sound source. It features low handling and wind noise. It is welcomed for news gathering and music recording applications.

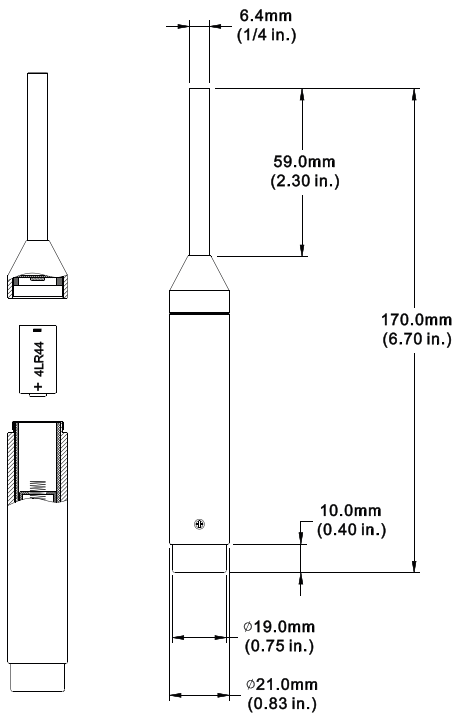

Unit:mm/inch

\*Note: Specifications are subject to change.

## SPECIFICATIONS

Type	Back electret, Ø6 mm (Ø0.24")
Polar Pattern	Omni
Frequency Response	20-20,000 Hz
Sensitivity	-43 dBV/Pa (4 mV)
Output Impedance	800 Ω
Min. Load Impedance	3 kΩ
S/N Ratio	72 dB
Equivalent Output Noise	22 dB
Max. SPL	132 dB SPL
Dynamic Range	110 dB
Power Requirements	6V 4LR44, 0.5 mA, >200 hours
Finish	Champagne silver
Connector	XLR3M
Dimensions	Ø21 × 170 mm Ø0.83" × 6.7"
Net Weight	150 g (5.3 oz), without battery

## CAUTIONS

- When the microphone is connected, do not un-screw the microphone that may cause impact signal to the connected system.
- Turn off the level on the audio system before disconnecting the microphone.
- Battery life time is 300 hours. If the signal is low or no signal, replace the battery.
- Before replace the battery, disconnect the microphone from the system.
- Insert the battery according to the illustrated polarity on the body. Anode shall point toward the XLR3M plug. Cathode shall point to the capsule tip. If the battery is not properly inserted, the microphone will not be damaged, but will not work either.
- To save the battery power, remove the battery when the microphone will not be used for a long period.
- Place foam wind screen when in outdoor to reduce wind noise.

## ECM888B ACCESSORIES FURNISHED



HM32  
Shock mount



4LR44  
6V alkaline battery

---

## OPTIONAL ACCESSORIES



HM10B  
Mic clip



S02  
Foam  
windscreen



HM6  
Table top  
microphone  
stand



MS104  
Instrument  
boom stand



MS131  
Adjustable  
boom stand

## SAFETY PRECAUTIONS

Safety symbols-"WARNING" AND "CAUTION"- and messages described below are used in this manual to prevent bodily injury and property damage which could result from mishandling. Before operating your product, read this manual first and understand the safety symbols and messages so you are thoroughly aware of the potential safety hazards.



**WARNING:** Indicates a potentially hazardous situation which, if mishandled, could result in death or serious personal injury.



**CAUTION:** Indicates a potentially hazardous situation which, if mishandled, could result in moderate or minor personal injury, and/or property damage.

### WARNING



- Do not expose the unit to rain or an environment where it may be splashed by water or other liquids, as doing so may result in fire or electric shock.
- Do not attempt to modify this product. Doing so could result in personal injury and/or product failure.

### CAUTION



- Do not subject to extreme force and do not pull on the cable or failures may result.
- Keep the device dry and avoid exposure to extreme temperatures and humidity.



## LIMITED WARRANTY

Superlux Enterprise warrants all materials and workmanship under use as instructed by the user's manual of this product for a period of one year from the original date of purchase. Warranty period might be different by each area. Please contact your local dealer for more information. If any defects are found in the materials or workmanship or if the product fails to function properly during the applicable warranty period, Superlux Enterprise, at its option, will repair or replace the product. This warranty applies only to equipment sold and delivered by Superlux Enterprise's authorized distributors or dealers. However, the following are not covered: Damage caused by accident, misuse, abuse, product modification or neglect; damage occurring during shipment; damage resulting from failure to follow instructions contained in your Instruction manual; damage resulting from the performance of repairs by someone not authorized by Superlux; claims based upon any misrepresentations by the seller; any Superlux product on which the serial number has been defaced, modified or removed. Service and repairs of Superlux products are to be performed only at a factory-authorized facility or authorized distributors or dealers. Unauthorized service, repairs, or modification will void this warranty. To obtain repairs under warranty, you must have a copy of your sales receipt from the authorized Superlux dealer where you purchased the product. It is necessary to establish purchase date and determine whether your Superlux product is within the warranty period. To obtain factory authorized service, please contact authorized distributors, dealers or mail to [support@superlux.com.tw](mailto:support@superlux.com.tw).

THIS DEVICE COMPLIES WITH PART 15 OF THE FCC RULES CLASS B. OPERATION IS SUBJECT TO THE FOLLOWING TWO CONDITIONS:

- (1) THIS DEVICE MUST NOT CAUSE HARMFUL INTERFERENCE, AND
- (2) THIS DEVICE MUST ACCEPT ANY INTERFERENCE RECEIVED INCLUDING INTERFERENCE THAT MAY CAUSE UNDESIRE OPERATION. SUITABLE FOR HOME OR OFFICE USE.

P/N:LB100888B01EN MAY, 2018

[www.superlux.com.tw](http://www.superlux.com.tw)



# *Superlux*<sup>®</sup>

## **ECM888B**

### **1/4" 测量麦克风**

#### **Contact**

中国地区营销和业务

旭广企业发展(上海)有限公司

021-69223756

shsales@superlux.com.tw

support\_cn@superlux.com.tw

国际营销和业务

Superlux 舒伯乐 台湾

+886-2-26931323

sales@superlux.com.tw

简体中文

# ECM888B

## 1/4" 测量麦克风

### 概述

工业标准1/4"尺寸，6V电池供电测量麦克风适合即时频谱分析仪及以PC为工具的测量工作，频响平坦，频带宽广也适合录音。

### 特征

- 金属结构，香槟金涂覆
- 非常平直的频率响应，出色的电声特性
- 适用于室内音频分析系统，以及各类测试、测量和录音
- 采用4LR44 (6V) 电池供电，可连续使用超过200小时，易于搭配掌上型频谱分析仪使用
- 标准1/4英寸测量直径

### 应用

测量／录音

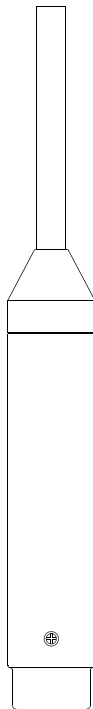

## ECM888B频率响应图（无指向）

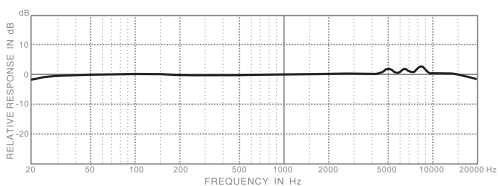
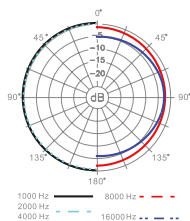

### 无指向

任何角度来的声音，都有同样的灵敏度，使得麦克风可以不需要对正音源就可以收取讯号，有较低的风噪音以及低许多的手持噪音。受到新闻采访及音乐录音工作者的爱用。

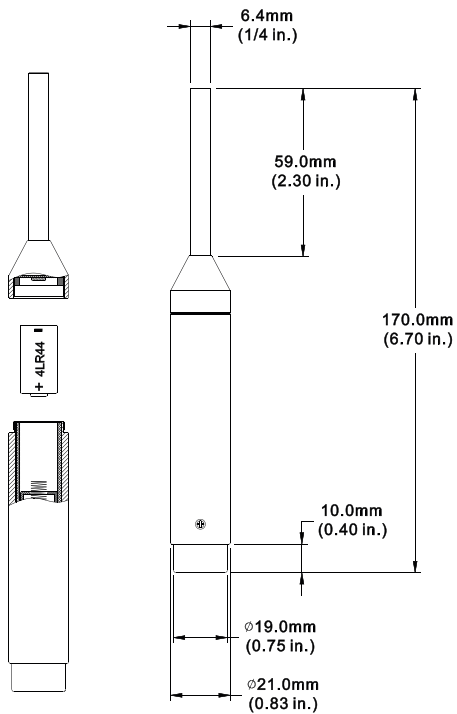

尺寸单位：毫米/英寸

规格		*注意：技术规格可能有所变动
音头	背驻极， $\varnothing 6$ mm ( $\varnothing 0.24$ ")	
指向性	无指向	
频率响应	20-20,000 Hz	
灵敏度	-43 dBV/Pa (4 mV)	
阻抗	800 $\Omega$	
最小负载	3K $\Omega$	
信噪比	72 dB	
等效噪音	22 dB	
最大声压	132 dB SPL	
动态范围	110 dB	
电源需求	电池 6V 4LR44, 0.5 mA, >200 小时	
表面涂装	香槟银	
接头	XLR3M	
尺寸	$\varnothing 21 \times 170$ mm ( $\varnothing 0.83" \times 6.7"$ )	
净重	150 g (5.3 oz) ，不含电池	

## 注意事项

- 当麦克风连接好扩声设备在正常使用时，请不要旋动麦克风螺母，否则电流冲击容易造成您的扩声设备损坏。
- 插拔XLR卡依前，请关闭或调低扩声设备的音量钮，以保护扩声设备，避免冲击声对音响设备的伤害。当卡依插入麦克风时，音响可能会发出轻微的“咯哒”声属正常情况。
- 电池的使用寿命正常可达300小时以上，在正常工作中若声音有明显的降低或无声，应首先想到电池电量已耗尽或接近用完，需要更换电池。当更换电池后音压仍然不正常，此时需要咨询当地经销代理商，或送维修服务。
- 当要更换电池时，请先拔除麦克风卡依，换装电池后，请用力旋转紧连接螺纹，以使接触充分。
- 请遵照麦克风外壳标示，在醒目位置有“+”标示，电池负极朝上（头段），若电池装反对麦克风及电池无损害，但麦克风无法工作。
- 为了节约使用电池，当麦克风长时间不使用时，请将电池取出。
- 户外使用时，建议使用海绵头过滤风声。

## ECM888B随货附件



HM32  
麦克风避震夹



4LR44  
6V碱性电池

---

## 选购配件



HM10B  
麦克风夹



S02  
海绵头



HM6  
桌上麦克风架



MS104  
乐器麦克风架



MS131  
麦克风斜架

## 安全事项

“警告”和“小心”的标志及以下的信息，是用来提醒使用者避免不正确使用下，可能导致的伤害与后果。



**警告：**若未遵循相关的警告事项，当操作不当时，可能会导致严重的人身伤亡事故。



**小心：**若未遵循相关的小心事项，当操作不当时，可能会导致常见的人身伤害或财产损失。

### 警告



- 请勿曝露此产品在雨中，或可能被水弄湿的环境中，可能会导致起火或触电事故。
- 请勿尝试修改本产品，可能会导致人身伤害或产品故障。

### 小心



- 不要用力过大、不要拉扯线缆，否则会导致故障。
- 应让本产品及一起应用的设备保持干燥，并避免暴露在很高的温度和湿度下。



## 保固服务

Superlux舒伯乐针对在符合使用手册上所载明之使用方法，给予自购买日期起，一年的所有材质及制造质量的保证期限。此保证期限将依据在不同国家或地区而有所调整。请联络当地的经销商以或得更多的信息。在有效期限内，若发现任何材质或生产质量，或是任何功能无法正常使用，Superlux将进行维修或更换零件。此保证条款只针对经由Superlux所授权的代理商或经销商所卖出的产品，然而以下的状况将不在保证条款内：

由于意外、错误的使用、不正当的使用、自行修改或维修，运送过程中造成的损害，不遵守说明书上所载明之使用方法、未经由Superlux所授权的公司执行维修的动作，由非授权的经销商所提出的要求，或任何Superlux产品其上的序列号贴纸已经无法辨识或已经修改或被移除者。Superlux产品的维修只能由原厂所授权的维修中心或是授权的代理商或经销商为之。未经授权的维修、保养或修改将无法获取相关的保证，并且排除在保证条款之外。在保证条款下的维修保证，必须在提出当地授权代理商或经销商的销货收据下，才能获得保障。而且必须在提出采买日期才能决定你的Superlux产品是否在保证期限内。要获得原厂授权的维修保固，请联络业经授权的代理商、经销商或经由电邮 [support\\_cn@superlux.com.tw](mailto:support_cn@superlux.com.tw) 与我们联系。

本产品符合FCC法规B类型第15章的规范，在满足以下两个条件才允许操作本产品：

- (1) 本产品不会产生干扰，并且
- (2) 本产品必须能够接受接收到的包括可能导致装置意外操作的任何干扰。适合使用的场所为家庭或办公室。



# *Superlux*<sup>®</sup>

## **ECM888B**

### **1/4" 測量麥克風**

#### **Contact**

中國地區行銷和業務

旭廣企業發展(上海)有限公司

021-69223756

shsales@superlux.com.tw

support\_cn@superlux.com.tw

國際行銷和業務

Superlux 舒伯樂 台灣

+886-2-26931323

sales@superlux.com.tw

繁體中文

# ECM888B

## 1/4" 測量麥克風

### 概述

工業標準1/4"尺寸，6V電池供電測量麥克風適合即時頻譜分析儀及以PC為工具的測量工作，頻響平坦，頻帶寬廣也適合錄音。

### 特徵

- 金屬結構，香檳金塗覆
- 非常平直的頻率響應，出色的電聲特性
- 適用於室內音頻分析系統，以及各類測試、測量和錄音
- 採用4LR44(6V)電池供電，可連續使用超過200小時，易於搭配掌上型頻譜分析儀使用
- 標準1/4英寸測量直徑

### 應用

測量 / 錄音

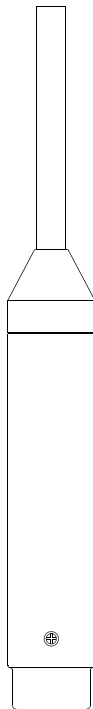

## ECM888B頻率響應圖（無指向）

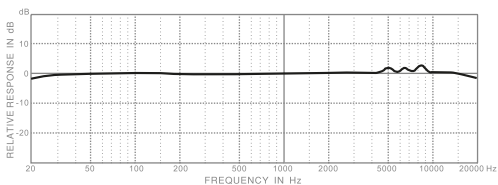
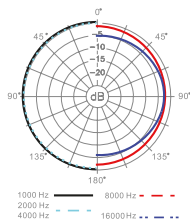

ECM888B

### 無指向

任何角度來的聲音，都有同樣的靈敏度，使得麥克風可以不需要對正音源就可以收取訊號，有較低的風噪音以及低許多的手持噪音。受到新聞採訪及音樂錄音工作者的愛用。

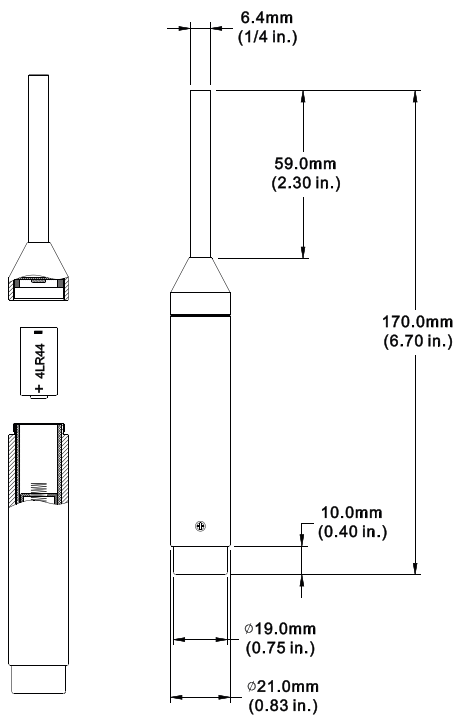

尺寸單位：公釐/英吋

規格		*注意：技術規格可能有所更動
音頭	背駐極，Ø6 mm (Ø0.24")	
指向性	無指向	
頻率響應	20-20,000 Hz	
靈敏度	-43 dBV/Pa (4 mV)	
阻抗	800 Ω	
最小負載	3K Ω	
信噪比	72 dB	
等效噪音	22 dB	
最大聲壓	132 dB SPL	
動態範圍	110 dB	
電源需求	電池 6V 4LR44, 0.5 mA, >200 小時	
表面塗裝	香檳銀	
接頭	XLR3M	
尺寸	Ø21×170 mm (Ø0.83"×6.7")	
淨重	150 g (5.3 oz)，不含電池	

## 注意事項

- 當麥克風連接好擴聲設備在正常使用時，請不要旋轉麥克風螺牙，否則電流沖擊容易造成您的擴聲設備損壞。
- 插拔XLR卡儀前，請關閉或調低擴聲設備的音量鈕，以保護擴聲設備，避免沖擊聲對音響設備的傷害。當卡儀插入麥克風時，音響可能會發出輕微的“喀噠”聲屬正常情況。
- 電池的使用壽命正常可達300小時以上，在正常工作中若聲音有明顯的降低或無聲，應首先想到電池電量已耗盡或接近用完，需要更換電池。當更換電池後音壓仍然不正常，此時需要諮詢當地經銷代理商，或送維修服務。
- 當要更換電池時，請先拔除麥克風卡儀，換裝電池後，請用力旋轉緊連接螺紋，以使接觸充分。
- 請遵照麥克風外殼標示，在醒目位置有“+”標示，電池負極朝上（頭段），若電池裝反對麥克風及電池無損害，但麥克風無法工作。
- 為了節約使用電池，當麥克風長時間不使用時，請將電池取出。
- 戶外使用時，建議使用海綿頭過濾風噪聲。

## ECM888B隨貨附件



HM32  
麥克風避震夾



4LR44  
6V鹼性電池

---

## 選購配件



HM10B  
麥克風夾



S02  
海綿頭



HM6  
桌上麥克風架



MS104  
樂器麥克風架



MS131  
麥克風斜架

## 安全事項

“警告”和“小心”的標誌及以下的訊息，是用來提醒使用者避免不正確使用下，可能導致的傷害與後果。



**警告：**若未遵循相關的警告事項，當操作不當時，可能會導致嚴重的人身傷亡事故。



**小心：**若未遵循相關的小心事項，當操作不當時，可能會導致常見的人身傷害或財產損失。

### 警告



- 請勿曝露此產品在雨中，或可能被水弄濕的環境中，可能會導致起火或觸電事故。
- 請勿嘗試修改本產品，可能會導致人身傷害或產品故障。

### 小心



- 不要用力過大、不要拉扯線纜，否則會導致故障。
- 應讓本產品及一起應用的設備保持乾燥，並避免暴露在很高的溫度和濕度下。



## 保固服務

Superlux舒伯樂針對在符合使用手冊上所載明之使用方法，給予自購買日期起，一年的所有材質及製造品質的保證期限。此保證期限將依據在不同國家或地區而有所調整。請聯絡當地的經銷商以或得更多的資訊。在有效期限內，若發現任何材質或生產品質，或是任何功能無法正常使用，Superlux將進行維修或更換零件。此保證條款只針對經由Superlux所授權的代理商或經銷商所賣出的產品，然而以下的狀況將不在保證條款內：

由於意外、錯誤的使用、不正當的使用、自行修改或維修，運送過程中造成的損害，不遵守說明書上所載明之使用方法、未經由Superlux所授權的公司執行維修的動作，由非授權的經銷商所提出的要求，或任何Superlux產品其上的序號貼紙已經無法辨識或已經修改或被移除者。Superlux產品的維修只能由原廠所授權的維修中心或是授權的代理商或經銷商為之。未經授權的維修、保養或修改將無法獲取相關的保證，並且排除在保證條款之外。在保證條款下的維修保證，必須在提出當地授權代理商或經銷商的銷貨收據下，才能獲得保障。而且必須在提出採買日期才能決定你的Superlux產品是否在保證期限內。要獲得原廠授權的維修保固，請聯絡業經授權的代理商、經銷商或經由電郵 [support\\_cn@superlux.com.tw](mailto:support_cn@superlux.com.tw) 與我們聯絡。

本產品符合FCC法規B類型第15章的規範，在滿足以下兩個條件才允許操作本產品：

- (1)本產品不會產生干擾，並且
- (2)本產品必須能夠接受接收到的包括可能導致裝置意外操作的任何干擾。適合使用的場所為家庭或辦公室。