

HM-32 HM-54

弹性防震架



概述

HM32 HM54系列弹性防震架外观新颖，专利设计。在使用性能上它可以降低机械噪声20dB以上。除了轻便、坚固、安装简易外，更有较大的适用范围。

HM32适用于任何管径在 16 ~ 26mm之间，长度在120 ~ 300mm范围内的管形麦克风；HM54适用于管径在 20 ~ 40mm之间，长度在120 ~ 300mm范围内的锥形麦克风。

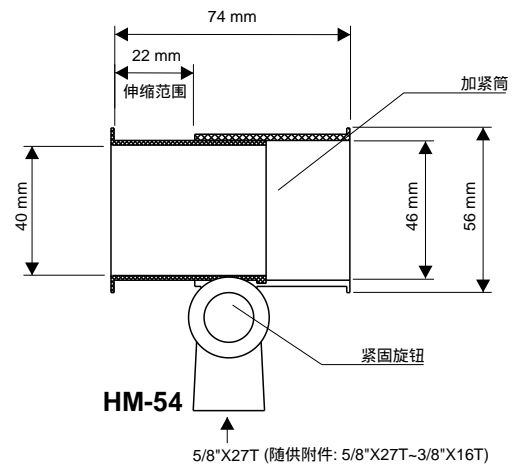
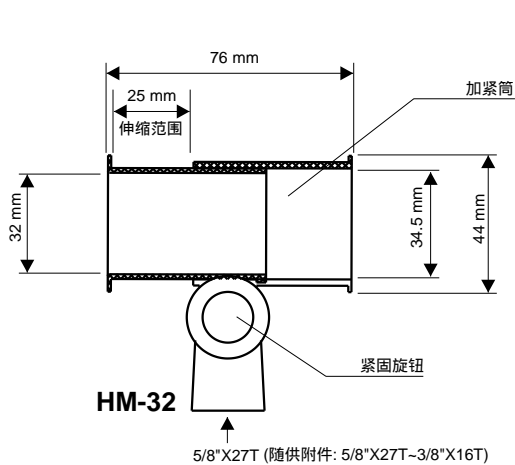

安装模式

根据MIC管身直径及长度的不同，HM32/HM54的安装模式有四种形式。

MIC管身较长时，可按右“图1”安装：

- 1). 放松紧固旋钮，拉出伸缩筒；
- 2). 旋紧紧固旋钮，拉入话筒到基本平衡位置即可。

MIC管身较短时，可按右“图2”安装：

- 1). 放松紧固旋钮，将伸缩筒推入夹紧筒内腔；
- 2). 将紧固旋钮旋紧，调节话筒平衡。

MIC管身直径较大时，可按右“图3”安装：

- 1). 放松紧固旋钮，将话筒直接从“#”形橡皮筋中心拉出；
- 2). 旋紧紧固旋钮，拉入话筒到基本平衡位置即可。

MIC管身直径较小时，可按右“图4”安装：

- 1). 放松紧固旋钮，把任意两对称橡皮筋交错，将话筒从中拉出；
- 2). 旋紧紧固旋钮，拉入话筒到基本平衡位置即可。

