

# HM-32 HM-54

## 彈性防震架



### 概述

HM32/HM54系列彈性防震架外觀新穎，專利設計。在使用性能上它可以降低機械雜訊20dB以上。除了輕便、堅固、安裝簡易外，更有較大的適用範圍。

HM32適用於任何管徑在 16 ~ 26mm之間，長度在120 ~ 300mm範圍內的管形麥克風；HM54適用於管徑在 20 ~ 40mm之間，長度在120 ~ 300mm範圍內的錐形麥克風。

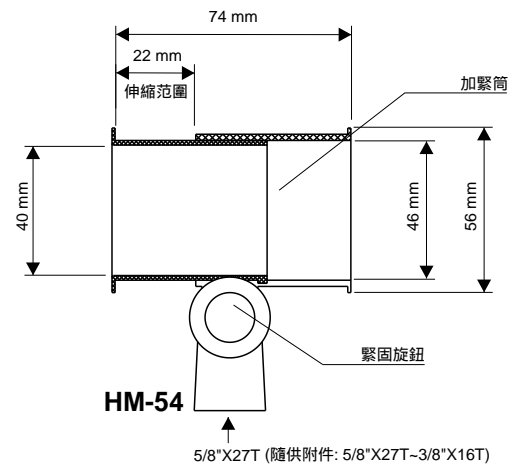
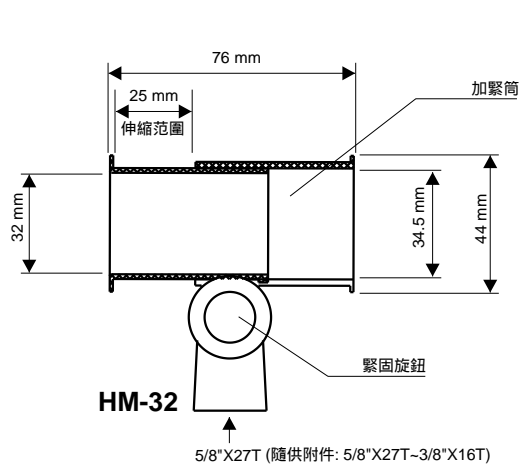

### 安裝模式

根據MIC管身直徑及長度的不同，HM32/HM54的安裝模式有四種形式。

MIC管身較長時，可按右“圖1”安裝：

- 1). 放鬆緊固旋鈕，拉出伸縮筒；
- 2). 旋緊緊固旋鈕，拉入話筒到基本平衡位置即可。

MIC管身較短時，可按右“圖2”安裝：

- 1). 放鬆緊固旋鈕，將伸縮筒推入夾緊筒內腔；
- 2). 將緊固旋鈕旋緊，調節話筒平衡。

MIC管身直徑較大時，可按右“圖3”安裝：

- 1). 放鬆緊固旋鈕，將話筒直接從“#”形橡皮筋中心拉出；
- 2). 旋緊緊固旋鈕，拉入話筒到基本平衡位置即可。

MIC管身直徑較小時，可按右“圖4”安裝：

- 1). 放鬆緊固旋鈕，把任意兩對稱橡皮筋交錯，將話筒從中拉出；
- 2). 旋緊緊固旋鈕，拉入話筒到基本平衡位置即可。

