

**Superlux**<sup>®</sup>  
JUST PLAY IT

舒伯乐



**ECM 999**

測量麥克風

使用手冊

## 技術數據

### 類型

背駐極電容式

### 原理

壓力型，FET前置放大。

### 指向性

無指向性(圖1)

### 頻率響應

20~20,000 Hz(圖2)

### 靈敏度(1,000Hz開路電壓)

-37dBV/Pa (14mV/Pa)

1Pa=94dB SPL

### 標稱阻抗

200Ω

### 最小負載阻抗

1,000Ω

### 等效噪聲級(A計權)

26dB

### 最大聲壓級(1kΩ負載)

132dB SPL

### 動態範圍(1kΩ負載)

106dB

### 信噪比

70dB以上

### 電源

9~52V幻像供電

### 電流耗量

2mA

### 輸出端子相位

膜片受到正壓力時2腳  
(相對於3腳)產生一正電壓

### 輸出接插件

3 pin male XLR 型

### 外觀顏色

金屬結構，黑色塗裝面漆

### 環境要求

麥克風的工作溫度範圍  
-10°C~50°C(14°F~122°F)，  
相對濕度範圍0~95%

### 外型尺寸

φ21x192mm(0.83x7.56 in.)，  
圖3所示。

### 重量

150g(5.30 oz.)

### 環保

ECM999 麥克風組件，包  
括麥克風本身和包裝，嚴  
格執行歐盟2002/95/EC指  
令，符合RoHS標準。

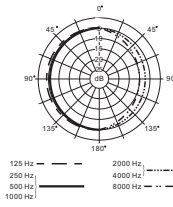

無指向性極座標圖型(圖1)

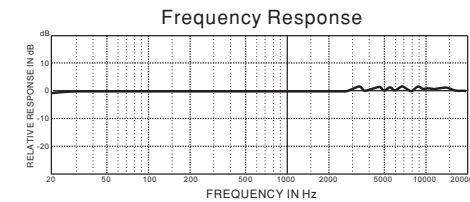

頻率響應(圖2)

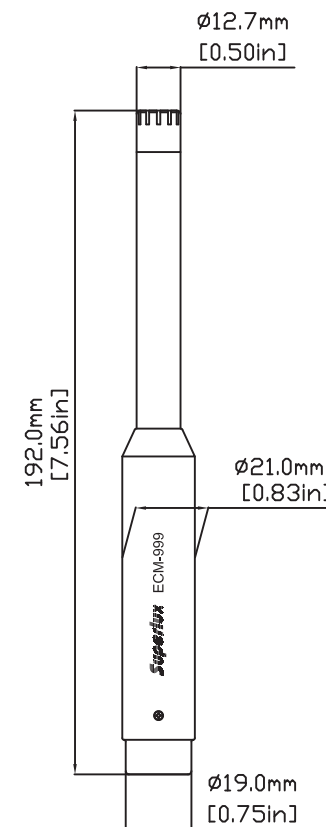

外型尺寸(圖3)

## 概述

ECM-999是一支無指向性自由場測量麥克風。它採用1/4英寸預極化電容音頭，專業設計的高可靠電路，使麥克風具有高穩定性、低失真、低噪聲。尤其是極其平直的頻率響應曲線是各類音頻分析系統和特殊錄音的首選麥克風之一。

## 特徵

- 金屬結構，沉穩黑色塗覆。
- 非常平直的頻率響應，出色的電聲特性。
- 適用於室內音頻分析系統，以及各類測試、測音和錄音。
- 標準1/2英寸測量直徑。

## 注意事項

- 插拔XLR卡儂前，請關閉或調低擴聲設備的音量鈕，以保護擴聲設備，避免沖擊聲對音響設備的傷害。當卡儂插入麥克風時，音響可能會發出輕微的"喀噠"聲屬正常情況。
- 戶外使用時，建議使用海綿頭過濾風噪聲。

## 附件

### 隨供附件

麥克風夾子 -----HM10B

麥克風海綿頭 -----S02



HM10B



S02

### 選購附件

樂器麥克風架 -----MS104

桌上麥克風架 -----HM6

麥克風斜架 -----MS131



HM6  
桌上麥克風架



MS104  
樂器麥克風架



MS131  
麥克風斜架

## 認識您的麥克風

舒伯樂提供各種款式麥克風供專業人士與玩家選用。認識您手中的麥克風，是成功收音的第一步。

### 換能方式的考量



#### 電容式

極輕質量的振膜，敏感度高，適合小外型的需求，也適合錄音室對於極度細節描寫的特性。必須有電源方能運作，例如幻象電源或者電池供應。

### 頻率響應特性的考量

#### 平坦

適合在完全控制良好的環境下錄音、或者聲學測量。雖然是一般期待的完美特性，但是在實際狀況下，對於非專業使用者，將是挑戰。

#### 調整適用對象的響應

來自各方面多年的實務經驗，得出的經驗值。使得麥克風製造成某一類性的響應，特別適合某些應用。並且透過限制頻寬排除非必要噪音，或者強調某些重要信息。一般多屬此類。

#### 可變響應

通常透過可設定的濾波器，以減去干擾信號，例如超低頻濾波，最常被利用來減少空調、地板震動、手持、風聲等噪音。而在受控制場合，又可以展開頻寬，完全收錄聲音。

### 指向特性的考量

選擇並且設定您的麥克風指向性以用於立體錄音、收取各樣的樂器、歌唱、演講、或者環境的聲音。一對間隔距離的無指向麥克風可以錄製 A/B 形式立體聲，一對近同位心型指向麥克風可以錄製 ORTF 立體聲，一對同位元XY設定的 8 字型麥克風可以錄製 Blumlein 立體聲。



#### 無指向

任何角度來的聲音，都有同樣的靈敏度，使得麥克風可以不需要對正音源就可以收取信號，有較低的風噪音以及低許多的手持噪音。受到新聞採訪及音樂錄音工作者的愛用。

### 距離音源的考量

近場收音與遠距收音的音效差別很大。歌唱錄音或者現場演唱通常都採用近場收音。適當的臨近效應是其中一個需要的效果，同時較少的回授問題則是現場擴聲的需要。

遠距收音常見於錄音，特別是單點立體聲錄製大型團體，例如交響樂團或者合唱團等。

遠距收音若採用壓力梯度麥克風(心型、8字型、槍型均屬之)，因為聲學特性，缺少了臨近效應，將會有比較弱的低頻響應。

採用壓力型麥克風(無指向)在遠距離收音將會有比較豐富的低頻響應，因為此類麥克風對於遠近之間，均有相同的頻率響應

### 架設麥克風

壓力梯度麥克風對於振動十分敏感。適當的防震架對於高性能的麥克風達到極低噪音的錄音是不可或缺的。堅固穩定的腳架可以將麥克風準確地固定在最佳收音點。選擇重量級的麥克風架用於錄音室電容麥克風，因為這類麥克風的重量遠高於一般手持麥克風。

舒伯樂提供多樣的麥克風架以符合各類型的需要。大腳威力腳架特別設計給大振膜電容麥克風，可以同時使用2支大振膜麥克風加上立體錄音架，適用於單點立體聲錄音。

附加E字的麥克風架具備一支可延伸腳，讓重量級的錄音室麥克風也可用於空間受限的現場擴聲用途。

### 保養麥克風

電容式麥克風應存放於低濕度的環境中，以維持最佳聲音性能。麥克風應保存在空調房間或者除濕箱內以去除水氣。清潔的空氣也是重要的因素，遠離吸菸的環境以避免焦油殘留物在振膜上面。

**Superlux®** 舒伯樂

中國地區行銷和業務

021-69223756

superlux@online.sh.cn

國際行銷和業務

+886-2-26931323

sales@superlux.com.tw

superlux.tw