

S502MKII

ORTF STEREO 1/2"
TRUE CONDENSER MICROPHONE

ORTF 立体 1/2" 真电容麦克风



CONTACT 联络我们

中国地区营销和业务
旭广企业发展(上海)有限公司
021-69223756
shsales@superlux.com.tw
support_cn@superlux.com.tw

国际营销和业务
广范实业有限公司
+886-2-26931323
sales@superlux.com.tw

简体中文

Superlux®

DESCRIPTION 概述

ORTF是目前最常用的立体录音技术

S502作为一款ORTF立体录音麦克风，以其较高的性价比，良好的立体音质等特征，使其在业界受到好评，并成为畅销机种。

而在此基础上Superlux推出第二代立体录音麦克风 S502MKII，采用特殊单元膜片技术，不仅提升了高频的延展性，同时也使许多声音细节更加突出，失真率低。

相比于S502，频响更匀整，频率曲线也更加平坦，整体音质更加自然透明。S502MKII拥有更优越的指向特性及更低的信噪比。

FEATURES 特色

超低底噪

最佳立体音场

优质的频响曲线

平衡式立体输出

ORTF标准固定结构

1/2"直径3 μm 超薄膜片音头



ORTF 立体录音

ORTF是法文Office de Radiodiffusion Television Francaise的缩写，这个标准是为立体转播而设立的，它可以将立体声表现最佳化，ORTF用两只配对心型指向音头以距离17公分，互呈现110度的方式组成。ORTF的好处是立体录音效果比XY立体录音较有空间感，比AB立体录音效果不会有中心音量较弱的感觉。

ORTF立体录音定位的平衡与空间音响，都比AB，XY，MS效果好，又很容易架设，对于初学者或录影收音小组都没问题，利用固定的ORTF立体麦克风，例如：S502MKII或两只S241都可以得到最佳的立体录音效果。

※Superlux S502MKII是一支ORTF立体录音麦克风，一体式机身，让你完成ORTF立体录音，轻松愉快。
也可利用两支S241或是CMH8K，搭配双麦克风架（型号HM15或mA90），完成ORTF立体录音架设。

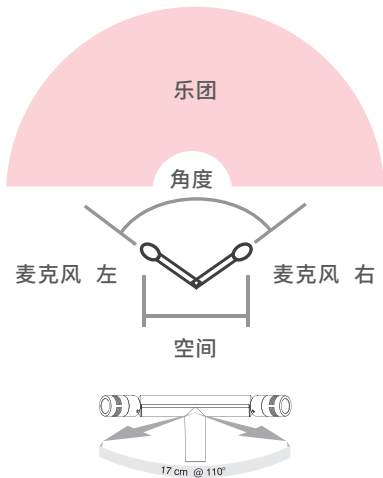

ORTF STEREO SKILL 录音技巧

- 使用 ORTF 麦克风录音时, 请将麦克风与乐团保持至少 1 米的距离
- 调节麦克风位置, 以便可以听到房间空间, 同时保持良好的直接声音
- 尽量让合奏管弦乐队保持在 90° 范围内
- 保持麦克风的高度, 使每个乐器 / 艺术家都有一个直接通向麦克风的路径
- 将 PAN 控制设置为极左和右, 不要在 L 和 R 之间平移信号
- 选择较高阶的录音机或调音台
- 对于没有压缩器 / 限制器的经典音乐, 将标称录音电平调整为约 -18dBfs , 同时将峰值保持在 -3dBfs 至 -6dBfs 左右
- 全程使用防震架

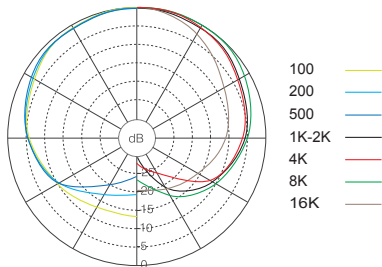

S502MKII频率响应图 (心型)

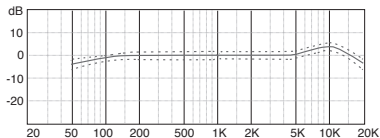

SPECIFICATIONS 规格

音头	真电容, $\varnothing 1/2"$ (12.7 mm), 配对音头
指向性	心型
频率响应	40Hz - 20kHz
灵敏度	-37 dBV/ pa (15.8 mV)
阻抗	200 Ω
最小负载	1,000 Ω
信噪比	79 dB
等效噪声 SPL	SPL 15 dB (A 计权, 按 IEC/ DIN651)
最大声压 SPL	134 dB (谐波失真 $\leq 1\%$ 1000Hz)
动态范围	117 dB
电源需求	48V DC, 4.5 mA
表面涂装	黑
接头	XLR5M
接脚	左声道 2/3脚; 右声道 4/5脚; 2/4脚接“+”端讯号; 屏蔽&接地端 1脚
尺寸	音头 $\varnothing 20\text{mm}$ ($\varnothing 0.79"$) 宽184.5mm, 高66.8mm (宽7.26", 高2.63")
净重	245g (8.6 oz)

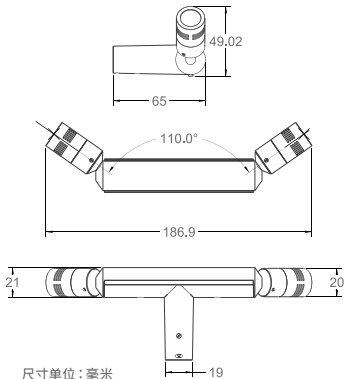

※注意: 技术规格可能有所更动

FURNISHED ACCESSORIES

随货附件

HM30 | 避震型麦克风套

S20 | 麦克风海绵套

FM0.6AMM | 麦克风线

(0.6M/5针XLR母头至两个3针XLR公头)



FM0.6AMM



S20

HM30

OPTIONAL ACCESSORIES

选购配件

FM10AMM | 麦克风线

FM20AMM | 麦克风线

FM30AMM | 麦克风线

KNOWING YOUR MICROPHONE 认识你的麦克风

换能方式的考量

电容式



极轻质量的振膜，敏感度高，可以小型化，适合小外型需要，也适合录音室对于极度细节描写的特性。必须有电源方能运作，例如幻象电源。

指向特性的考量

心型指向



对于正面有最强的灵敏度，对于侧面则稍弱，对于背后最不敏感。很适合一般现场扩声使用，有明显的近讲效应，适合歌唱者。



警告！若未遵循相关的警告事项，当操作不当时，可能会导致严重的人身伤亡事故或财产损失

※请勿曝露此产品在雨中，或可能被水弄湿的环境中，可能会导致起火或触电事故

※请勿尝试修改本产品，可能会导致人身伤害或产品故障

※不要用力过大、不要拉扯线缆，否则会导致故障

※应让本产品及一起应用的设备保持干燥，并避免暴露在很高的温度和湿度下

LIMITED WARRANTY 保固服务

Superlux舒伯乐针对在符合使用手册上所载明之使用方法，给予自购买日期起，一年的所有材质及制造品质的保证期限。此保证期限将依据在不同国家或地区而有所调整。请联络当地的经销商以或得更多的资讯。在有效期限内，若发现任何材质或生产品质，或是任何功能无法正常使用，Superlux将进行维修或更换零件。此保证条款只针对经由Superlux所授权的代理商或经销商所卖出的产品，然而以下的状况将不在保证条款内：

由于意外、错误的使用、不正当的使用、自行修改或维修，运送过程中造成的损害，不遵守说明书上所载明之使用方法、未经由Superlux所授权的公司执行维修的动作，由非授权的经销商所提出的要求，或任何Superlux产品其上的序号贴纸已经无法辨识或已经修改或被移除者。Superlux产品的维修只能由原场所授权的维修中心或是授权的代理商或经销商为之。未经授权的维修、保养或修改将无法获取相关的保证，并且排除在保证条款之外。在保证条款下的维修保证，必须在提出当地授权代理商或经销商的销货收据下，才能获得保障。而且必须在提出采买日期才能决定您的Superlux产品是否在保证期限内。要获得原厂授权的维修保固，请联络业经授权的代理商、经销商或经由电邮 support_cn@superlux.com.tw 与我们联系。