

Superlux[®]
JUST PLAY IT

舒伯乐



D 10B

樂器用麥克風

使用手冊

技術數據

類型

動圈式

指向性

超心型(定向), 繞麥克風軸線旋轉並對稱, 頻率均勻。
(圖1)

頻率響應

50~18,000 Hz (圖2)

靈敏度 (1kHz開路電壓)

-54dBV/Pa (2.0mV/Pa) ±3dB, 1Pa=94dB SPL

標稱阻抗

200Ω

輸出接插件

3 pin male XLR 型

外觀顏色

黑色殼身、銀白色網罩。

環境要求

麥克風的工作溫度範圍-10°C~50°C(14°F~122°F), 相對濕度範圍0~95%

外型尺寸

φ42.5mm x 144.0mm (1.67in. x 5.670in.), 圖3所示。

淨重量

220.0克(7.76盎司)

環保

D10B 麥克風組件, 包括麥克風本身和包裝, 嚴格執行歐盟2002/95/EC指令, 符合RoHS標準。

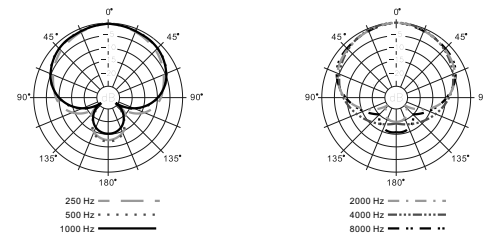

典型的超心型極座標圖型(圖1)

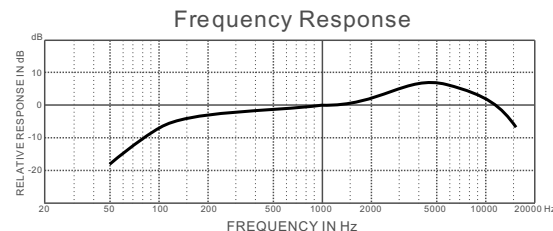

典型頻率響應(圖2)

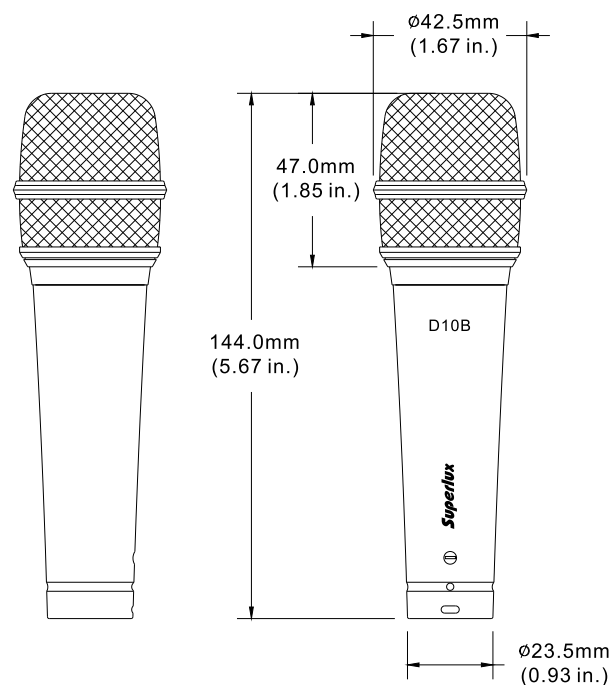

外型尺寸圖(圖3)

概述

D10B 是一款單指向性動圈式麥克風, 適用於樂器的擴錄音和其他應用場合。D10B有著寬闊平衡的頻率回應, 這就保證它可以清晰自然地再現原聲, 即使音量再大也不易失真。它的單指向性是標準的超心型, 這種指向性在防止附近聲源的干擾聲非常有效, 還可以有選擇地阻止來自監視器的回饋和著色。

D10B內部安裝有經過仔細調校過的防震座, 可以最大限度地減少機械和舞臺雜訊。

D10B 採用全金屬的外殼, 彈性防撞網罩, 非常堅固耐用, 這也是對於舞臺麥克風的基本要求。甚至偶爾用鼓槌誤擊也不會造成嚴重損壞。

D10B啞光黑色面漆本體配以銀白色的網罩, 固定外殼和美妙的聲音, 使得它可以勝任多種工作, 從組鼓擴音到演講廳, 從教堂到講臺。

特徵

- 平衡清晰的原聲再現。
- 超心型指向, 聲反饋前增益大。
- 反磁場線圈最大限度地降低電流聲。
- 金屬結構、耐磨表面塗復。
- 隨供麥克風夾、避震架、鼓夾和便攜袋。



隨供附件

通用型麥克風夾	-----	HM38S
使用後方便儲藏	-----	便攜袋
通用型避震架	-----	HM54
鼓夾	-----	HM25

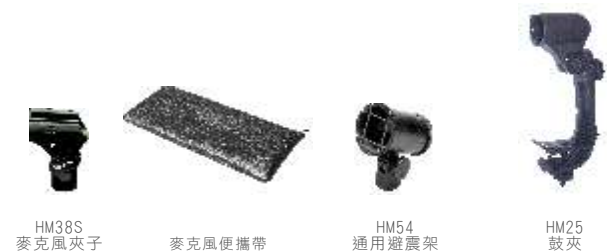

選購附件

手握麥克風海綿頭，多種顏色	-----	S40
桌上麥克風架	-----	HM6
麥克風斜架	-----	MS131
樂器麥克風架	-----	MS104



認識您的麥克風

舒伯樂提供各種款式麥克風供專業人士與玩家選用。認識您手中的麥克風，是成功收音的第一步。

換能方式的考量



動圈式

構造簡單，耐用，環境適應力強。良好的動圈式麥克風，可以承受極大的音壓而不失真。適用性廣，唯結構限制，小型化的極限不如電容式可以縮小到更微小的外型。一般大多不需要電源就能工作。

頻率響應特性的考量

平坦

適合在完全控制良好的環境下錄音、或者聲學測量。雖然是一般期待的完美特性，但是在實際狀況下，對於非專業使用者，將是挑戰。

調整適用對象的響應

來自各方面多年的實務經驗，得出的經驗值。使得麥克風製造成某一類性的響應，特別適合某些應用。並且透過限制頻寬排除非必要噪音，或者強調某些重要信息。一般多屬此類。

可變響應

通常透過可設定的濾波器，以減去干擾信號，例如超低頻濾波，最常被利用來減少空調、地板震動、手持、風聲等噪音。而在受控制場合，又可以展開頻寬，完全收錄聲音。

指向特性的考量



超心型指向

比心型更窄的收音特性，適合強調軸向的音源，同時排除其他方向的干擾，對於需要使用多重麥克風頗有幫助。同樣具有近講效應，適合用於搭配舞臺回饋喇叭的場合。

距離音源的考量

近場收音與遠距收音的音效差別很大。歌唱錄音或者現場演唱通常都採用近場收音。適當的臨近效應是其中一個需要的效果，同時較少的回授問題則是現場擴聲的需要。

遠距收音常見於錄音，特別是單點立體聲錄製大型團體，例如交響樂團或者合唱團等。

遠距收音若採用壓力梯度麥克風（心型、8字型、槍型均屬之），因為聲學特性，缺少了臨近效應，將會有比較弱的低頻響應。

採用壓力型麥克風（無指向）在遠距離收音將會有比較豐富的低頻響應，因為此類麥克風對於遠近之間，均有相同的頻率響應。

架設麥克風

壓力梯度麥克風對於振動十分敏感。適當的防震架對於高性能的麥克風達到極低噪音的錄音是不可或缺的。堅固穩定的腳架可以將麥克風準確地固定在最佳收音點。選擇重量級的麥克風架用於錄音室電容麥克風，因為這類麥克風的重量遠高於一般手持麥克風。

舒伯樂提供多樣的麥克風架以符合各類型的需要。大腳威力腳架特別設計給大振膜電容麥克風，可以同時使用2支大振膜麥克風加上立體錄音架，適用於單點立體聲錄音。

附加E字的麥克風架具備一支可延伸腳，讓重量級的錄音室麥克風也可用於空間受限的現場擴聲用途。

保養麥克風

電容式麥克風應存放於低濕度的環境中，以維持最佳聲音性能。麥克風應保存在空調房間或者除濕箱內以去除水氣。清潔的空氣也是重要的因素，遠離吸菸的環境以避免焦油殘留物在振膜上面。

Superlux® 舒伯樂

中國地區行銷和業務

021-69223756

superlux@online.sh.cn

國際行銷和業務

+886-2-26931323

sales@superlux.com.tw

superlux.tw